



samatec

Röbers Saatguttechnik & Maschinenbau GmbH
Röbers Seedcleaning Technology

Friedrich Engels-Strasse 2b
D- 32547 Bad Oeynhausen

Tel: 0049-(0)5731-1530505
Fax: 0049-(0)5731-1530565

Email: Info@samatec - roeber.de
www. samatec - roeber.de

RÖBER's Saatgutbereiter Typ SCP- 1080

Leistung 800-1000 kg/h bezogen auf Schwergetreide



Siebfläche:

1 Obersiebe á 600 x 630 mm
2 Untersiebe á 600 x 630 mm
Gebläse: 1000 U/min, 100m³/min
2,20 KW Motor, 230/400 V

Maße/ Gewicht:

Länge x Breite x Höhe,
(2300 x 1100 x 2100) ca. 450 kg

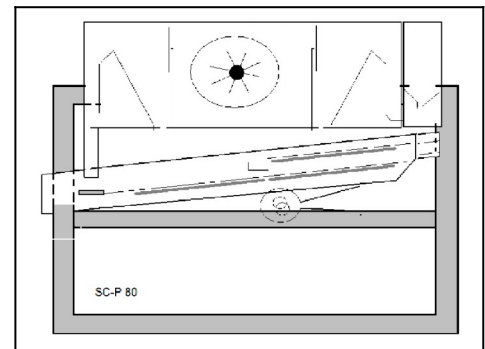

Funktion und Arbeitsweise:

Die Saatgutreinigung Typ **SCP - 1080** arbeitet nach dem gleichen, seit Jahrzehnten bewährten RÖBER – Prinzip wie auch alle anderen Maschinen unserer RÖBER-Baureihe. Das eingebaute Gebläse sorgt für große Luftmengen zur Besaugung des vertikalen Hauptsteigsichters mit Steigsichtergitter.

Übersichtlich angeordnete Siebe ermöglichen einen leichten und schnellen Siebwechsel. Das Obersieb und die beiden hintereinander angeordneten Untersiebe haben die gleiche Abmessung und sind untereinander austauschbar. Die Freihaltung der Siebe erfolgt am Obersieb durch mechanische Klopfer und an den Untersieben durch leicht einstellbare elektrische Vibrator-Klopfer.

Für die Entleerung der Aspirationskammern sind Schnecken eingebaut.

Die **SCP - 1080** zeichnet sich aus durch genaueste Sortierarbeit, durch lange Lebensdauer und durch geringen Bedienungsaufwand.

Sonderausrüstung: - Trieur zur Auslese von Bruchkorn und bestimmten Unkautsamen

- Schneckenaustragung der Aspirationskammern

- Entgranner/ Reiber zur Entgrannung oder Entspelzung

- Abluftzyklon